

# möbelcittā

Innovación para la vida urbana



LÍNEA BALI **BANCOS**

# Características generales

- Versátil. Para espacios abiertos y cerrados
- Apto 100% intemperie
- Fácil mantenimiento
- Diseño económico
- Buena estabilidad dimensional

## PRESENTACIONES

### BANCO BALI

Para 2 a 3 personas

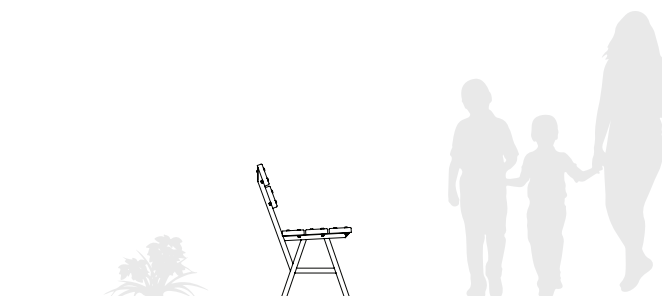
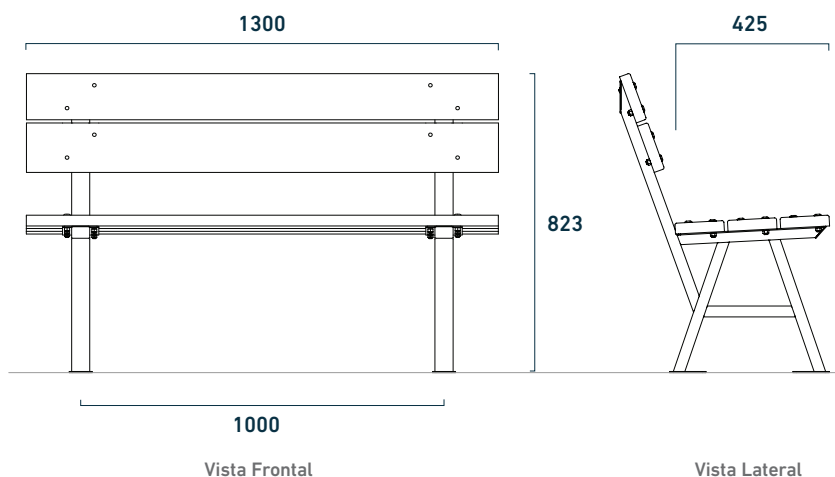

# INFORMACIÓN TÉCNICA

LONGITUD (MM)	CÓDIGO	PESO (KG)	m <sup>3</sup>	CARACTERÍSTICAS
1300	1795	38,5	0,42	Con respaldo



## INSTALACIÓN

EL anclaje se realiza mediante bulonería suministrada por Mobel Citta



## MANTENIMIENTO

No requiere mantenimiento funcional, excepto para conservar el color original de la madera



## PERSONALIZACIÓN

Xilografía (madera)



## ENTREGA

Se envía desarmado, embalado y con instrucciones de montaje

## MATERIALES Y COLORES

### ESTRUCTURA

Patas fabricadas en caño estructural SAE 1010 de 50 x 30 mm y 2 mm de espesor y chapa SAE 1010 de 2,5 mm de espesor.

Pintadas con pintura termoconvertible en polvo.

### ASIENTO

Listones en madera de 30 mm de espesor y 135 mm de ancho, impermeabilizadas con LASUR.

RESPALDO Y ASIENTO  
Listones de madera  
Eucaliptus Grandis /  
Pino Salignas.



ESTRUCTURA  
Caño estructural y  
chapa SAE 1010.

### ACEROS



SAE 1010

### TINTES MADERA



Cristal

Cedro

Caoba

### PALETA DE COLORES CHAPA



C01

C02

C03

C04

C05

C06

C07

C08

C09

C10

C11

C12

C13

C14

C15

C16

C17

C18

C19

C20