

möbelcittā

Innovación para la vida urbana



LÍNEA GÉNOVA **CESTOS**

Características generales

- Versátil. Para espacios abiertos
- Estructura resistente y reforzada
- Fácil mantenimiento
- Diseño innovador y antivandálico
- Mayor durabilidad y estabilidad dimensional
- Apto 100% intemperie

PRESENTACIONES

CESTO GÉNOVA

Capacidad: 140 litros

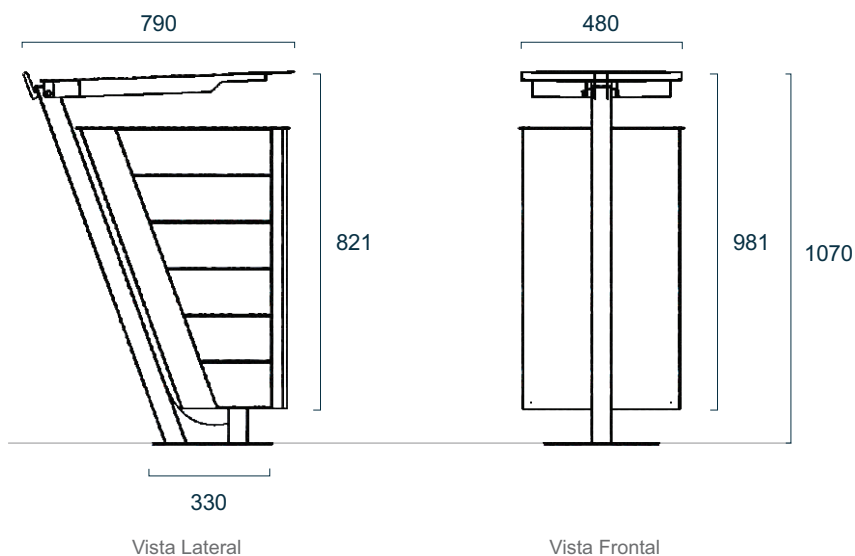

CESTO GÉNOVA

Capacidad: 50 litros

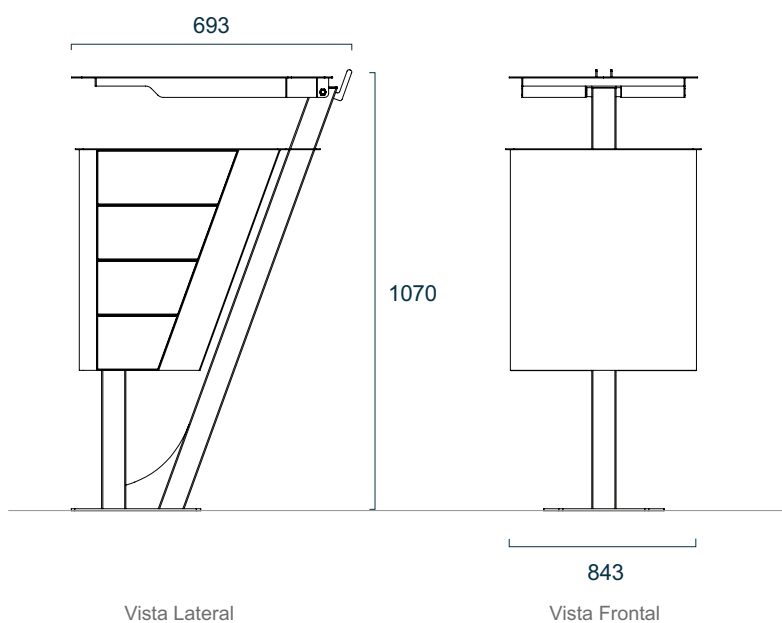

INFORMACIÓN TÉCNICA

ALTURA (MM)	CÓDIGO	PESO (KG)	m³	CAPACIDAD	CARACTERÍSTICAS
1070	3435	53,8	0,30	140 L	Chapa SAE y WPC
1070	3436	33,6	0,31	50 L	Chapa SAE y WPC



INSTALACIÓN

El anclaje se realiza mediante bulonería suministrada por Mobel Citta



MANTENIMIENTO

No requiere mantenimiento funcional, excepto para conservar el color original de la madera



PERSONALIZACIÓN

Litografía (chapa) y Xilografía (madera) con corte láser



ENTREGA

Se envía embalado y con instrucciones de montaje



DISEÑO ANTIVANDÁLICO

Diseño resistente

MATERIALES Y COLORES

TAPA Y ESTRUCTURA

Estructura fabricada en caño estructural SAE 1010 de 54 x 57 mm y chapa SAE 1010 de 3,2 y 2 mm de espesor. Tapa realizada en chapa SAE de Pintadas con pintura termoconvertible en polvo.

LATERALES

Laterales del cesto, fabricados en listones de madera de 22 mm de espesor. Opción en WPC (Wood Plastic Composite) de industria nacional. Compuestas por un 65% de fibras de madera recuperadas de la industria de la madera, un 30% de plásticos reciclados previamente seleccionados, y un 5% de aditivos que la protegen de los rayos UV y la humedad.

ACEROS



SAE 1010

PALETA DE COLORES WPC



Gris Mirage

Incienso

Maple

Blanco Ice

PALETA DE COLORES CHAPA



C01 C02 C03 C04 C05 C06 C07 C08 C09 C10 C11 C12 C13 C14 C15 C16 C17 C18 C19 C20

LATERALES

Listones de madera Eucaliptus Grandis / Pino Salignas. Opcional en WPC (Wood Plastic Composite).



TAPA SUPERIOR
Tapa superior con apertura tipo pivot.

FIJACIÓN
Fijación al suelo mediante bulonería.