

möbelcittā

Innovación para la vida urbana

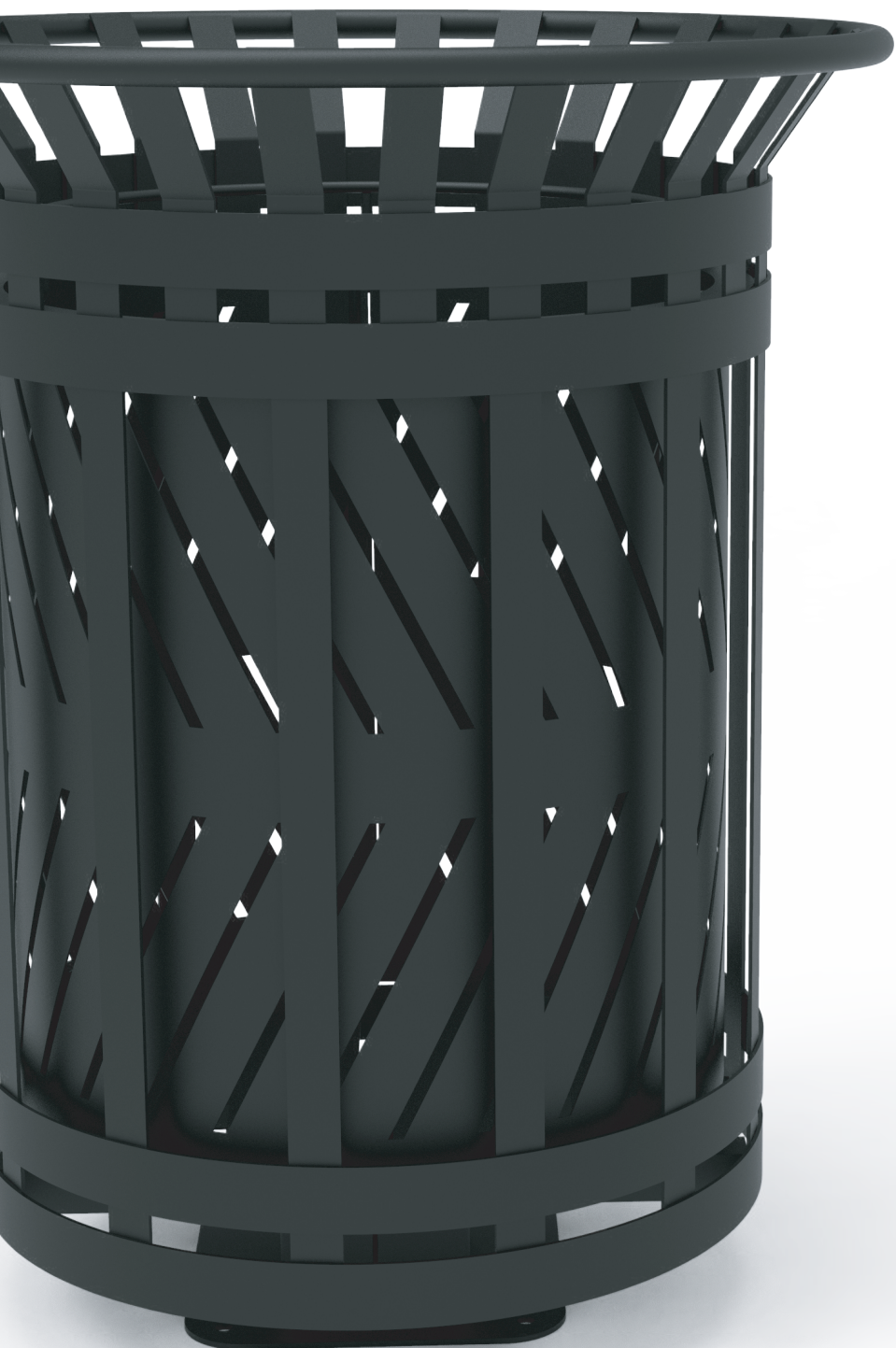

LÍNEA GRASSO **CESTOS**

Características generales

- Diseño innovador y antivandálico
- Mayor durabilidad
- Fácil mantenimiento
- Estructura resistente
- Apto 100% intemperie

PRESENTACIONES

CESTO GRASSO GRANDE

Capacidad 165 litros

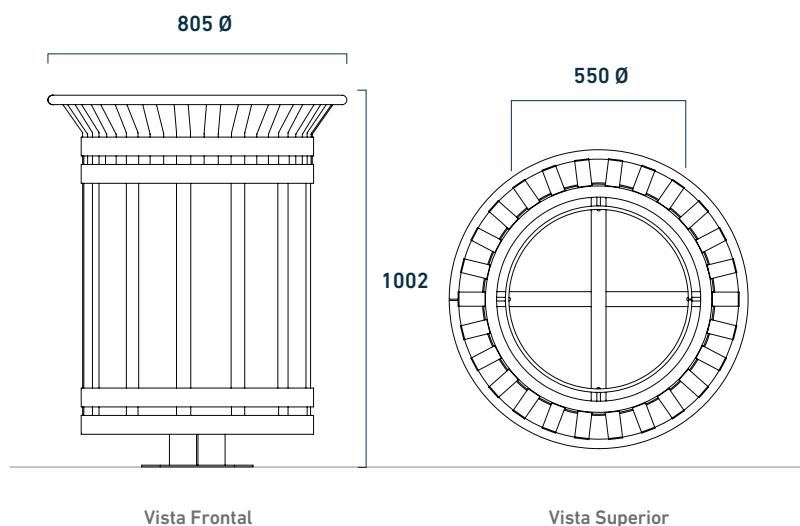

Vista Frontal

Vista Superior

CESTO GRASSO MEDIANO

Capacidad 100 litros

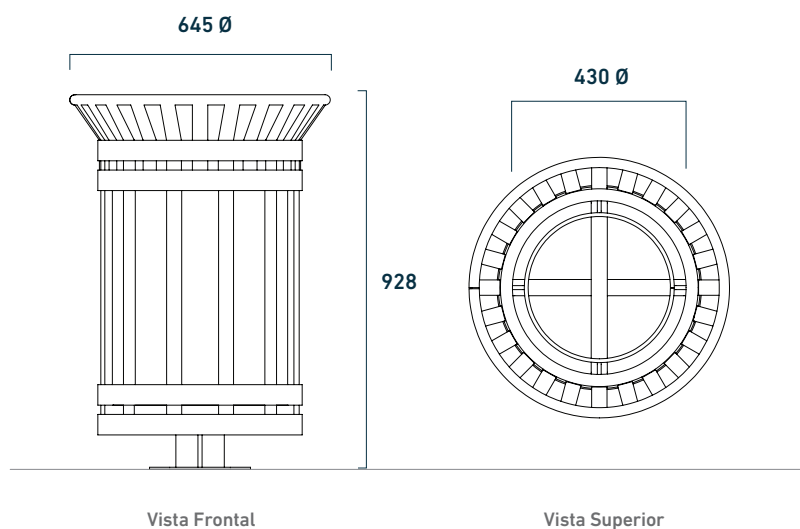

Vista Frontal

Vista Superior

CESTO GRASSO CHICO

Capacidad 60 litros

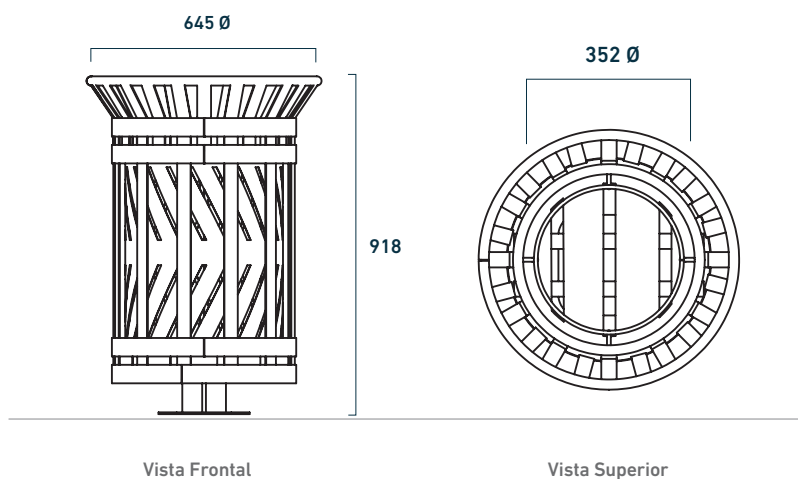

Vista Frontal

Vista Superior

INFORMACIÓN TÉCNICA

ALTURA (MM)	CÓDIGO	PESO (KG)	m ³	CAPACIDAD	CARACTERÍSTICAS
928	2006	-	0,27	100 L	Chapa calada
1002	055	-	0,38	165 L	Chapa calada
918	7646	33	-	60 L	Chapa calada



INSTALACIÓN

El anclaje se realiza mediante tirafondos y tarugos, suministrados por mobel citta



MANTENIMIENTO

No requiere mantenimiento funcional



PERSONALIZACIÓN

Litografía (chapa) y con corte láser



ENTREGA

Se envía embalado y con instrucciones de montaje



DISEÑO ANTIVANDÁLICO

Resistencia y robustez

MATERIALES Y COLORES

ESTRUCTURA

Estructura fabricada en Acero SAE 1010 de 3,2 mm de espesor, y contenedor en Acero SAE 1010 de 2 mm. Pintados con pintura poliéster termoconvertible en polvo.



ACEROS



SAE 1010

PALETA DE COLORES CHAPA

